

図面来歴

D: 2024.1.16 森口/佐/佐  
 C: 2014.5.14 材料切替による金型/上材/上材  
 B: Sep. 28 10.998 佐伯/田中/久田  
 A: Jun. 6.1997 佐伯/田中/久田

標準配布図

[MODEL:100mm S=1/3.5]  
 様式管理番号: WD33-95-023

(ACLT)

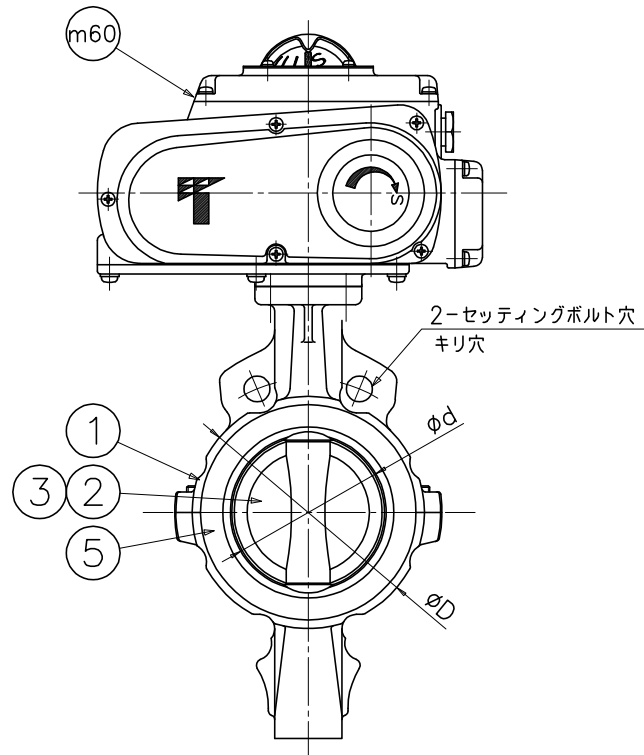
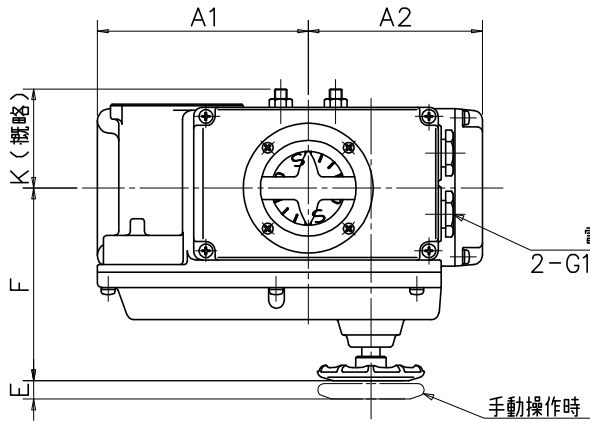

スイッチカバー取り外しスペース

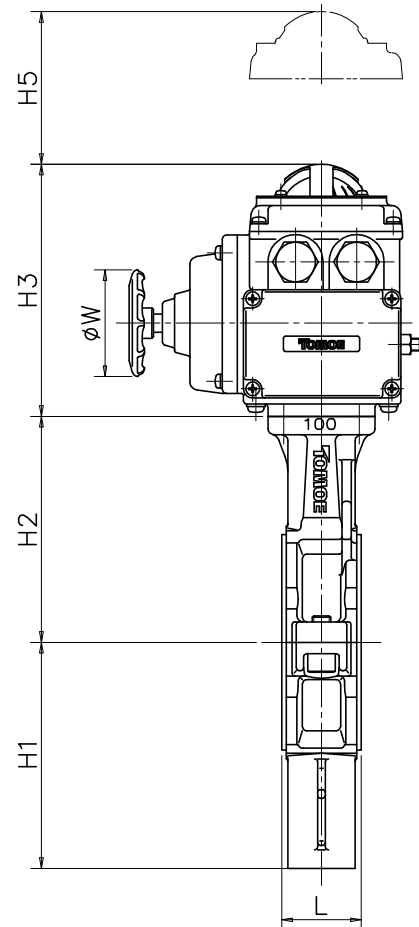

口径		d	L	D	H1	H2	H3	H5	A1	A2	E	F	K	W	電動操作機		概略質量
インチ	mm														型式	90°コントロール時間(秒) 50/60Hz	(kg)
3	80	82	46	131	132.5	132.5	165	100	138	114	12	126	65	70	NEL-1	25/20	9.9
4	100	102	52	152	148	148											11.1

注記

- (1) \*マーク : 仕様書参照
- (2) \*

フランジ規格	
JIS 5K	
JIS 10K	
ASME Class 125/150	
JPI Class 150	

フランジ規格	
BS 10-E	
BS 4504 (PN10)	
DIN (PN10)	

- (3) \*

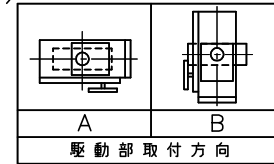

品番	部品名称	JIS記号	材	数量	備考
m60	電動操作機	ADC12		1	
5	シートリング	(PFA)		1	
3	弁棒	SUS329J1		1組	
2	弁体	(PPS)		1	
1	本体	FCD-S		1	

型式 846T-4I <sup>\*(3)</sup> ダクタイル鉄鑄造品  
**巴式バタフライバルブ**

巴バルブ株式会社	照査	松川
	検図	久田
	設計	佐伯
日付	1996.10.24	
改訂番号		
図面番号	A3-35781	
	D	